

Благодарим Вас за выбор продукции торговой марки LEONORD

Внимание! Перед использованием прибора внимательно изучите данную инструкцию!



LEONORD®



Вентилятор LE-1601

www.leonord.ru

Благодарим Вас за выбор продукции торговой марки LEONORD. Наши изделия разработаны в соответствии с высокими требованиями качества, функциональности и дизайна. Мы уверены, что Вы будете довольны приобретением нового изделия нашей фирмы.

Меры предосторожности

- Внимательно прочитайте инструкцию перед эксплуатацией прибора. Сохраните её в качестве справочного материала. Обратите внимание на меры предосторожности, они помогут Вам избежать поломок и несчастных случаев.
- Убедитесь, что напряжение электросети соответствует напряжению, указанному в данной инструкции и на приборе.
- Используйте прибор только в бытовых целях по его прямому назначению в соответствии с данной инструкцией.
- Прибор не предназначен для промышленного применения.
- Не используйте прибор вне помещений, в условиях повышенной влажности (в ванных комнатах, в душевых, в бассейнах), вблизи источников тепла.
- Во время работы прибор должен устойчиво стоять на сухой, ровной поверхности.
- Отключайте прибор от сети, когда вы им не пользуетесь и перед очисткой.
- Во избежание поражения электрическим током, не опускайте прибор, сетевой шнур и вилку сетевого шнура в воду или иные жидкости, не включайте прибор влажными руками.
- Следите, чтобы шнур питания не касался острых кромок и горячих поверхностей.
- Не накрывайте прибор.
- Не передвигайте работающий прибор.
- Не держите и не перемещайте прибор за сетевой шнур.
- Не оставляйте включенный прибор без присмотра.
- Прибор не предназначен для использования лицами (включая детей) с пониженными физическими, психическими или умственными способностями, или при отсутствии у них опыта или знаний, если они не находятся под контролем или не проинструктированы об использовании прибора лицом, ответственным за их безопасность. Дети должны находиться под присмотром для недопущения игры с прибором. При отключении прибора от сети питания держитесь рукой за вилку, не тяните за шнур питания.
- Не нарушайте комплектность прибора, нарушение комплектности может привести к поломке, не попадающей под гарантийные условия.
- **Внимание!** При обнаружении неисправностей обратитесь в сервисный центр. Не пользуйтесь прибором, если Вы его уронили, обнаружили неполадки или выявили повреждения сетевого шнура и вилки. В случае повреждения сетевого шнура он должен быть заменен в сервисном центре. Внимание! чинить прибор могут только квалифицированные специалисты.
- Избегайте контакта с движущимися частями прибора. Не просовывайте карандаши, любые другие предметы через защитную решетку работающего вентилятора.

- Если штепсельная вилка прибора не соответствует Вашей розетке, обратитесь за помощью к специалисту. Применение различных переходников может привести к поломке прибора и прекращению гарантийных обязательств.
- При необходимости транспортировки прибора соблюдайте осторожность для сохранения целостности прибора и его функциональных свойств.
- Выполняйте все требования инструкции.
- Изготовитель и сервисный центр не берут на себя ответственность за поломку прибора в случае его неправильного использования.

Внимание

- Не включайте вилку сетевого шнура в розетку до полной сборки вентилятора.
- Устанавливайте вентилятор только на сухую ровную и устойчивую поверхность.
- Следите за соответствием параметров Вашей электросети с параметрами, указанными на задней части панели управления.
- Не просовывайте пальцы и какие-либо предметы через защитную решетку вентилятора во время его работы.
- Никогда не пользуйтесь вентилятором с поврежденным корпусом.

Описание

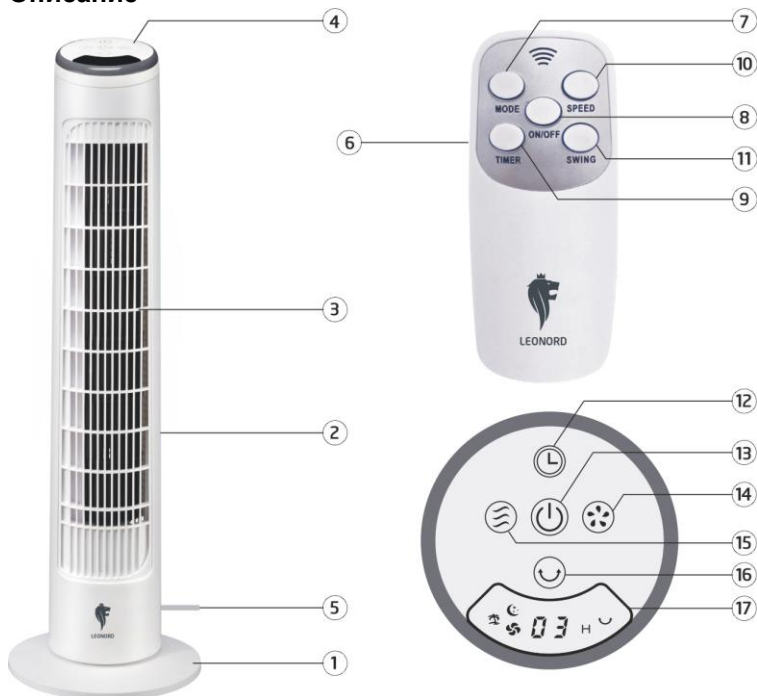

Вентилятор

1. Подставка
2. Корпус вентилятора
3. Защитная решетка вентилятора
4. Панель управления
5. Шнур питания
6. Пульт ДУ

Пульт ДУ

7. Кнопка выбора режимов MODE
8. Кнопка вкл/выкл ON/OFF
9. Кнопка установки таймера TIMER
10. Кнопка выбора скорости SPEED
11. Кнопка вкл/выкл режима поворота SWING

Сенсорная панель управления

12. Кнопка установки таймера
13. Кнопка вкл/выкл
14. Кнопка выбора скорости
15. Кнопка выбора режимов
16. Кнопка вкл/выкл режима поворота
17. LED дисплей

Подготовка к работе

1. Распакуйте прибор.
2. Выполните сборку, следуя инструкции ниже.
Перед включением прибора убедитесь, что он установлен на ровной сухой поверхности.
3. Подключите вентилятор к электросети

Инструкция по сборке вентилятора

1. Переверните вентилятор
2. Снимите с резьбы пластиковое кольцо
3. Соедините две половины подставки вместе и закрепите винтами
4. Поместите шнур питания в углубление
5. Установите подставку на резьбу
6. Зафиксируйте подставку пластиковым кольцом

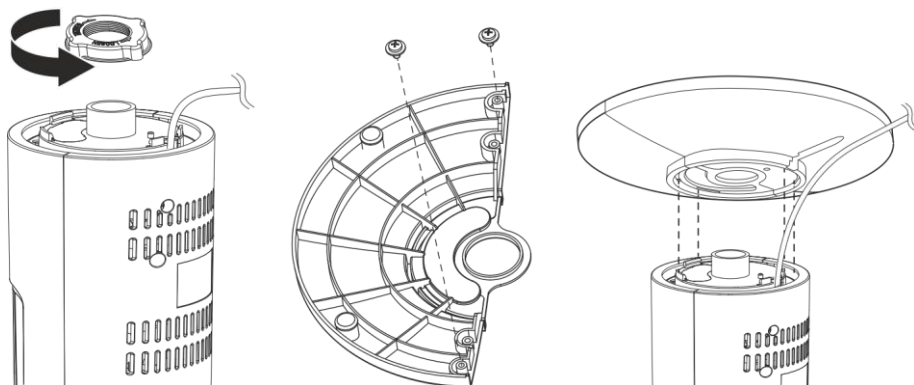

Работа

1. Для включения вентилятора нажмите на кнопку  на панели управления или кнопку **ON/OFF** на пульте ДУ. Вентилятор начнет работу. На дисплее отобразится цифра 1, соответствующая минимальной скорости работы вентилятора.

2. Нажмите на кнопку  на панели управления или кнопку **SPEED** на пульте ДУ для выбора скорости обдува (1-2-3). На дисплее отобразится цифра, соответствующая выбранной скорости.

1 – минимальная скорость

2 – средняя скорость

3 – максимальная скорость

3. Нажмите на кнопку  на панели управления или кнопку **MODE** на пульте ДУ для выбора режима обдува.



Вы сможете переключать режим обдува: NORMAL, NATURAL, SLEEP.

Normal – вентилятор подает воздух постоянно с высокой, средней или низкой скоростью. На дисплее загорится индикатор режима .

Natural – вентилятор подает воздух на заданной скорости с небольшими паузами. На дисплее загорится индикатор режима .

Sleep – поток воздуха ослабевает постепенно, затем усиливается. На дисплее загорится индикатор . Каждые 30 минут скорость работы снижается, в итоге вентилятор работает в данном режиме на минимальной скорости. Если в начале работы вентилятора была выбрана максимальная скорость (3), через 30 минут скорость будет снижена до средней (2) и ещё через 30 минут до минимальной (1).

4. Для установки времени работы вентилятора от 1 до 12 часов нажмите на кнопку  на панели управления или кнопку **TIMER** на пульте ДУ. На дисплее загорится индикатор количества часов и буква Н. Для выбора необходимого времени работы нажимайте на кнопку таймера. При установке времени таймера рядом с цифрой мигает буква Н, при отсутствии действий с таймером в течение 5 секунд, таймер считается установленным буква Н перестаёт мигать. По истечении заданного времени вентилятор отключится автоматически.

5. Нажмите кнопку  на панели управления или кнопку **SWING** на пульте ДУ для включения режима поворота. На дисплее загорится индикатор . Для отмены этого режима нажмите кнопку еще раз.

6. Для выключения вентилятора нажмите кнопку  на панели управления или кнопку **ON/OFF** на пульте ДУ.

Чистка, хранение и транспортировка

- Перед чисткой убедитесь, что прибор отключен от электросети.
- Не используйте для чистки абразивные чистящие средства, органические растворители и агрессивные жидкости.

- Не погружайте прибор в воду и иные жидкости. Запрещено погружать в воду или мыть под проточной водой.
- Регулярно очищаете корпус прибора влажной салфеткой. Обязательно протирайте поверхности насухо после чистки.
- Перед длительным хранением вентилятора, положите его в полиэтиленовый пакет или тканевый чехол. Храните прибор в сухом проветриваемом помещении.
- Электроприбор в упаковке изготовителя можно транспортировать всеми видами крытого транспорта в соответствии с правилами перевозки грузов, действующих на данном виде транспорта. При транспортировании должны быть исключены любые возможные удары и перемещения упаковки с электроприбором внутри транспортного средства.

Технические характеристики.

Модель LE-1601

- высота – 76 см
- 3 скорости
- 3 режима
- устойчивая подставка
- пульт ДУ (2*AAA (1,5 Вт), батарейки в комплект не входят)
- таймер
- мощность: 50 Вт
- напряжение: 220-240 В, 50 Гц

Назначение прибора

Прибор предназначен для создания потока воздуха в помещении для обеспечения комфортного пребывания в жаркий период. Работает от сети переменного тока.

Состав (материал): пластмасса, металл.

Гарантийный срок - 2 года. Срок службы - 5 лет.

Дата изготовления указана на индивидуальной упаковке.

По окончании срока службы электробытовой прибор и упаковочные материалы должны быть утилизированы с наименьшим вредом для окружающей среды, в соответствии с правилами по утилизации отходов в вашем регионе.

LEONORD постоянно расширяет сеть сервис-центров. Список уполномоченных сервисных центров (мастерских) может быть изменен без предварительного уведомления. Полную информацию о сервисных центрах вы можете получить в центральном сервисном центре в г. Санкт-Петербург по тел. (812) 633-00-00. Реализация прибора осуществляется через торговые точки и магазины согласно законодательству РФ.

В целях улучшения качества продукции, дизайн и спецификация могут быть изменены без предварительного уведомления.

Вентилятор LE-1601

ТОВАР СООТВЕТСТВУЕТ ТРЕБОВАНИЯМ
ТЕХНИЧЕСКИХ РЕГЛАМЕНТОВ ТАМОЖЕННОГО СОЮЗА

Класс защиты от поражения током II

