

Благодарим Вас за выбор продукции торговой марки LEONORD

Внимание! Перед использованием прибора внимательно изучите данную инструкцию!



LEONORD®



**Измельчитель пищевых отходов
LE - FWD - 400**

Подробная видеоинструкция по установке размещена на сайте
www.leonord.ru

Благодарим Вас за выбор продукции торговой марки LEONORD.

Внимательно прочитайте инструкцию перед эксплуатацией прибора. Сохраните её в качестве справочного материала. Обратите внимание на меры безопасности, они помогут Вам избежать поломок и несчастных случаев.

1. Перед включением убедитесь, что технические характеристики изделия, указанные на приборе, соответствуют параметрам электросети.
2. Используйте прибор только в бытовых целях по его прямому назначению в соответствии с данной инструкцией.
3. Прибор не предназначен для промышленного применения.
4. Данный прибор предназначен для использования в бытовых и аналогичных целях, в частности:
 - в кухонных зонах для персонала в магазинах, офисах и прочих производственных условиях;
 - в фермерских домах;
 - клиентами в гостиницах, мотелях и прочей инфраструктуре жилого типа;
 - в условиях режима пансиона «проживание плюс завтрак».
5. Отключайте прибор от электросети, если вы им не пользуетесь.
6. Пользуйтесь прибором только, когда он полностью собран.
7. Не используйте прибор вне помещений.
8. Всегда отключайте прибор от сети перед очисткой или в случаях, когда Вы им не пользуетесь.
9. Регулярно проверяйте сетевой шнур питания и вилку шнура для своевременного выявления возможных повреждений.
10. Внимание! При обнаружении неисправностей обратитесь в сервисный центр. Не пользуйтесь прибором, если Вы его уронили, обнаружили неполадки или выявили повреждения сетевого шнура и вилки. В случае повреждения сетевого шнура он должен быть заменен в сервисном центре. Внимание! чинить прибор могут только квалифицированные специалисты.
11. Прибор не предназначен для использования лицами (включая детей) с пониженными физическими, психическими или умственными способностями или при отсутствии у них опыта или знаний, если они не находятся под контролем или не проинструктированы об использовании прибора лицом, ответственным за их безопасность. Дети должны находиться под присмотром для недопущения игры с прибором.
12. Устанавливайте прибор таким образом, чтобы дети и/или животные не могли случайно засунуть руку/лапу или другую часть тела в камеру измельчителя или нажать на кнопку дистанционного управления.
13. Прибор должен быть установлен таким образом, чтобы был обеспечен свободный доступ к выключателю перезапуска.
14. Не используйте мойку, в которую установлен измельчитель, для купания детей и/или животных.
15. Не нарушайте комплектность прибора, нарушение комплектности может привести к поломке, не попадающей под гарантийные условия. Используйте только предлагаемые изготовителем аксессуары или комплектующие. Использование иных дополнительных принадлежностей может привести к поломке устройства или получению травмы.
16. Нельзя пользоваться прибором, если из корпуса вытекает вода.
17. Избегайте попадания внутрь прибора посторонних приборов, порошков.
18. Если штепсельная вилка прибора не соответствует Вашей розетке, обратитесь за помощью к специалисту. Применение различных переходников может привести к поломке прибора и прекращению гарантийных обязательств.
19. При необходимости транспортировки прибора соблюдайте осторожность для сохранения целостности прибора и его функциональных свойств.
20. Не допускайте падения прибора. Не подвергайте прибор ударам.

21. Не храните рядом с измельчителем легко воспламеняющиеся предметы. Обеспечьте место для циркуляции воздуха вокруг корпуса измельчителя.
22. Выполняйте все требования инструкции.
23. Изготовитель и сервисный центр не берут на себя ответственность за поломку измельчителя в случае его неправильного использования.

ВАЖНО!

Не включайте прибор без воды. Это может привести к повреждению устройства. Проводить измельчение отходов следует при подаче холодной воды в камеру измельчителя.

Избегайте попадания посторонних предметов, красок, растворителей, бытовых чистящих средств, пластика, металла, стекла в камеру измельчителя.

НИКОГДА не просовывайте руки в камеру измельчителя.

Не сливайте масло, жир в мойку и канализационные трубы во избежания засорения системы слива и канализации.

При работе с прибором, не используйте его больше 5 минут. При необходимости использовать прибор более 5 минут, вам необходимо делать паузы не менее 20 минут.

Важная информация.

Измельчитель пищевых отходов подходит практически для всех видов пищевых отходов. Исключение составляют длинные или крупные кости, раковины моллюсков, большие объемы яичной скорлупы сразу, длинные волокнистые продукты, такие, как например целый початок кукурузы, стебель сельдерея или кожура банана. Если вам необходимо измельчить волокнистые продукты, нарежьте их на небольшие кусочки.

Нельзя применять прибор для измельчения твердых материалов, таких как стекло, пластик, металл и/или другие непищевых отходы.

Измельчитель пищевых отходов поставляется с проталкивателем.

Комплектация

Измельчитель отходов – 1 шт

Проталкиватель - 1 шт

Пневмовыключатель – 1 шт

Гибкий шланг-воздуховод для подключения пневмовыключателя – 1 шт

Монтажный комплект:

- фланец мойки – 1 шт

- резиновый уплотнитель – 2 шт

- опорное кольцо – 1 шт

- винт – 3 шт

- уплотнитель камеры измельчения с защитным экраном – 1 шт

- ответная часть монтажного кольца – 1 шт

- переходник

- сливная труба с коленом – 1 шт

- труба гидрозатвор – 1 шт

- сливной гофрированный шланг – 2 шт

- стопорный палец – 1 шт

- шестигранный ключ – 2 шт

Подготовка к работе и использование

1. Демонтируйте установленный на мойку сифон. Очистите отверстие в мойке и просушите. Диаметр сливного отверстия в мойке должен составлять не менее 8,7 см, а толщина мойки в области сливного отверстия не должна превышать 1,5 см. Также не забудьте предусмотреть розетку для подключения измельчителя к сети.

2. Подготовьте измельчитель к установке. Достаньте измельчитель и все комплектующие из коробки. Удалите все упаковочные материалы.

Устройство измельчителя отходов

Подробная видеинструкция по установке размещена на сайте www.leonord.ru

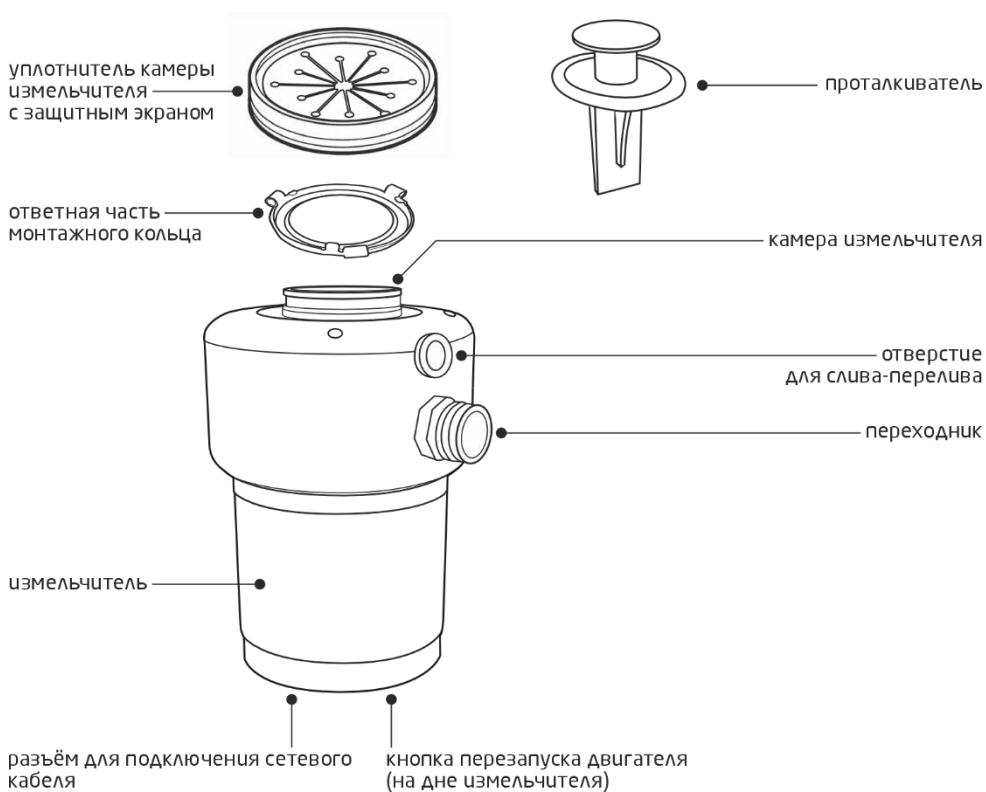

3. Монтажный комплект для установки измельчителя на мойку поставляется в собранном виде.

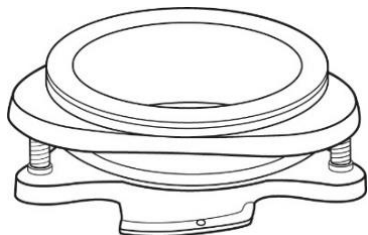

4. Разберите монтажный комплект на части как показано на рисунке ниже: фланец, резиновый уплотнитель (2 шт), опорное кольцо, монтажное кольцо, 3 винта.

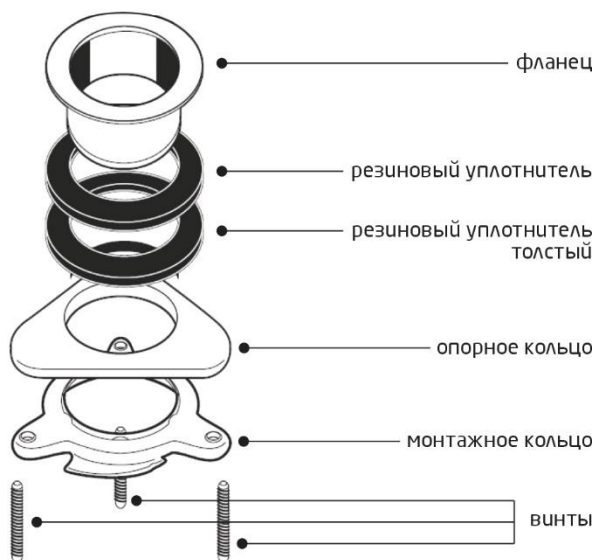

5. Установите в раковину тонкий резиновый уплотнитель и фланец. Фланец должен устанавливаться плотно. В таком случае, возможно, потребует придавить его тяжелым грузом. Используйте полотенце, чтобы защитить фланец от царапин.
6. Установите винты в монтажное кольцо таким образом, чтобы отверстия для шестигранного ключа в винтах были направлены вверх. Слегка вкрутите винты, чтобы они не выпали.
7. Под мойкой наденьте на фланец толстую резиновую прокладку, опорное кольцо плоской стороной наверх, монтажное кольцо с винтами. Вкрутите винты таким образом, чтобы резиновый уплотнитель плотно прилегал к мойке.
8. Возьмите измельчитель. Если мойка оборудована сливом-переливом, необходимо подключить слив-перелив к отверстию в корпусе измельчителя. Положите измельчитель на бок, вставьте отвертку (или другой прочный инструмент)

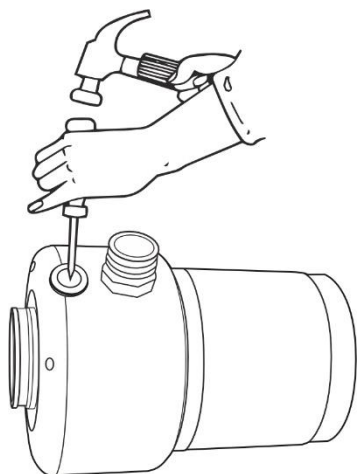

в отверстие для слива-перелива, несильно ударьте молотком по отвертке, чтобы выбить заглушку. Удалите части заглушки из отверстия, вкрутите переходник для слива-перелива с уплотнителем.

ВНИМАНИЕ! Заглушка пластиковая, поэтому должна легко выбиваться. Будьте аккуратны и не прикладывайте чрезмерные усилия, чтобы не повредить измельчитель. После удаления заглушки у вас должно получиться отверстие в камеру измельчителя. **Внимание!** При подключении слива-перелива вам необходимо купить нужные сантехнические изделия, которые не включены в комплект.

9. Поставьте измельчитель на дно, наденьте сверху на измельчитель ответную часть монтажного кольца выступами вверх. Затем наденьте уплотнитель с защитным экраном на камеру измельчителя до упора.

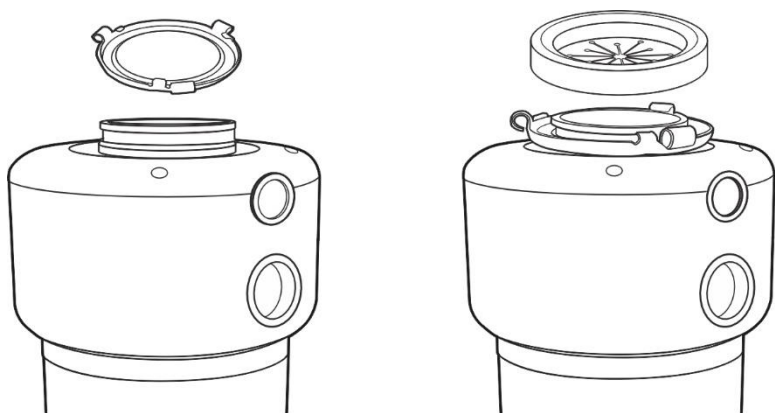

10. При помощи переходника присоедините сливную трубу с коленом к корпусу измельчителя.

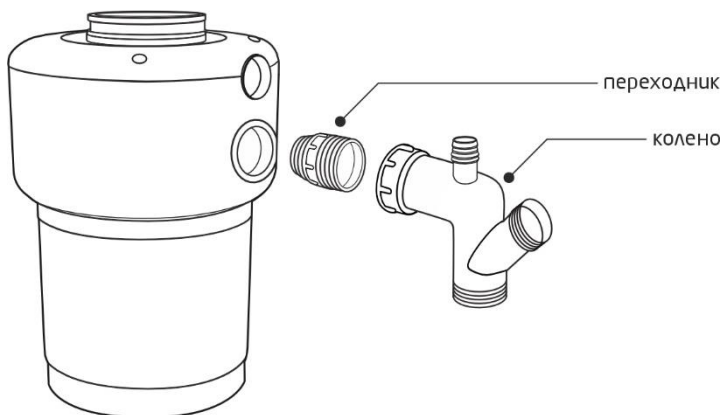

11. Поместите измельчитель с ответной частью монтажного кольца под монтажное кольцо и соедините их так, чтобы 3 крепежа на ответной части попали на направляющие на монтажном кольце. На одной из направляющих есть отверстие под стопорный палец.

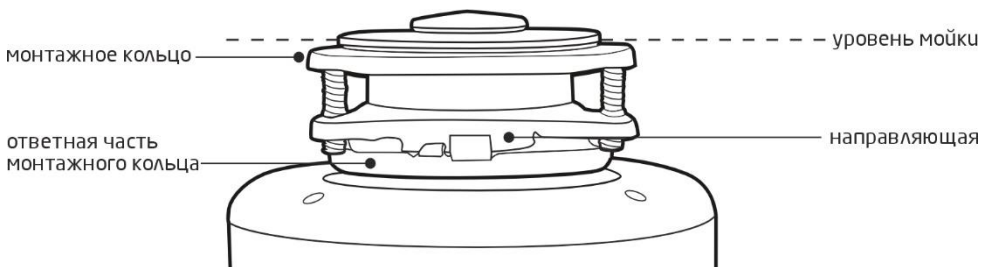

Будьте осторожны. Следите, чтобы измельчитель не упал вам на руки во избежание травм, так как прибор очень тяжелый и пока не зафиксирован.

12. В таком положении поверните измельчитель против часовой стрелки так, чтобы сливная труба располагалась в том направлении, в котором вам будет удобнее подключить ее к канализации.

13. Поверните ответную часть монтажного кольца до упора в положении фиксации. В помощь при повороте можно использовать отвертку, вставив ее в ушко на ответной части. Вставьте стопорный палец в отверстие направляющей, чтобы исключить раскручивание крепления.

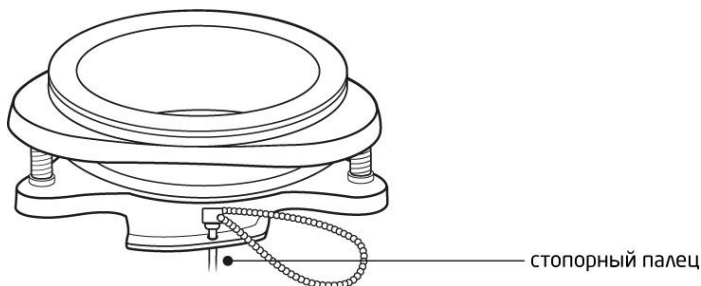

14. Подключите к переходнику трубу с коленом и трубу с гидрозатвором. Далее подключите сливной гофрированный шланг в канализацию.

15. Включите воду и проверьте соединения на отсутствие протечек.

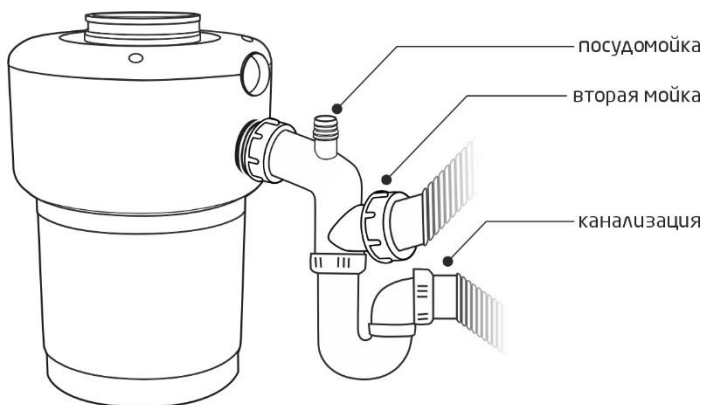

Подключение пневмовыключателя.

Для это необходимо выполнить следующие действия.

1. Для установки пневмовыключателя вам потребуется просверлить отверстие диаметром 28 мм в подходящем месте столешницы или верхней панели мойки. Некоторые мойки уже могут иметь подходящее отверстие, для открытия которого вам просто необходимо снять крышку. Рекомендуемая толщина столешницы не должна превышать 34 мм.
2. Открутите гайку от корпуса нажимной кнопки, удерживая шайбу из нержавеющей стали и резиновую прокладку на месте. Поместите один конец ПВХ-трубки на носик на корпусе нажимной кнопки, а другой конец направьте в отверстие в столешнице и гайку, находящуюся под столешницей.
3. Поместите корпус нажимной кнопки в отверстие и затяните гайку, находящуюся под столешницей (достаточно усилия руки)
4. Возьмите другой конец воздуховода и плотно наденьте его на носик пневмовыключателя, расположенного на дне измельчителя. Затяните рукой зажимную гайку.
5. Подсоедините сетевой кабель к сети электропитания.

Работа

1. Сбросьте пищевые отходы в мойку, включите холодную воду и нажмите кнопку управления. Измельчитель включится. Используйте пластиковый проталкиватель, чтобы протолкнуть отходы в камеру.

Будьте внимательны и аккуратны! Никогда не опускайте руки в камеру измельчителя.

Никогда не позволяйте детям или животным просовывать в камеру измельчителя руки/лапы или другие части тела. Это опасно!

2. После того, как вы протолкнули все отходы в камеру, подождите 20-30 секунд, чтобы они успели измельчиться. Отключите измельчитель. Отключите воду.

Не используйте измельчитель безостановочно длительное время. Это может привести к поломке двигателя. При необходимости длительной работы, делайте паузы. Это позволит вам сохранить ваш прибор.

Устранение заклинивания измельчителя

Если во время работы измельчителя двигатель остановился, возможно, ножи в камере заблокированы. Чтобы устранить блокировку, необходимо выполнить следующие действия:

1. нажмите на кнопку ДУ, чтобы отключить измельчитель.

2. **ВАЖНО! ДЛЯ ВАШЕЙ БЕЗОПАСНОСТИ** отключите прибор от электрической сети.

3. Вытащите остатки отходов из камеры измельчителя при помощи клещей с длинными ручками или большого пинцета.

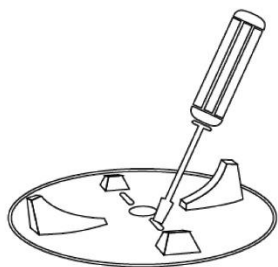

4. Вставьте плоскую отвертку в прорезь на дне камеры измельчителя и прокрутите диск влево-вправо.

5. Вытащите отвертку, установите защитный экран.

6. Дайте двигателю остыть в течение 10 минут. Нажмите на кнопку перезапуска на дне измельчителя.

7. Подключите измельчитель к электрической сети.

Чистка

Важно! Перед чисткой всегда отключайте прибор от сети.

Камера и защитный экран измельчителя засоряются. Для того, чтобы очистить их выполняйте следующие действия:

1. Заткните сливное отверстие пробкой. При отсутствии пробки используйте в качестве нее пластиковый проталкиватель. Наполните мойку водой (около 2х литров) и растворите в воде 50 грамм соды.

2. Включите измельчитель и откройте пробку, чтобы промыть камеру измельчителя.

3. Когда вся вода вытечет, включите на 15 секунд холодную воду, затем выключите измельчитель, нажав на кнопку дистанционного управления.

4. Протрите корпус сухой или влажной салфеткой.

Хранение и транспортировка

1. Перед хранением убедитесь, что прибор отключен от сети.

2. Выполните все пункты раздела «Чистка».

3. Храните прибор в сухом проветриваемом помещении.

4. Электробытовой прибор в упаковке изготовителя можно транспортировать всеми видами крытого транспорта, в соответствии с правилами перевозки грузов, действующих на данном виде транспорта. При транспортировке должны быть исключены любые возможные удары и перемещения упаковки с электроприбором внутри транспортного средства.

Технические параметры

Мощность 400 Вт

Напряжение 220-240 В, частота 50-60 Гц.

Скорость вращения диска- 3200 об/мин

Гарантийный срок – 2 года. Срок службы – 5 лет.

Дата изготовления указана на упаковке товара.

Состав (материал): металл, пластмасса.

Назначение прибора: Измельчитель пищевых отходов предназначен для установки под мойку и измельчения пищевых отходов. Работает от сети переменного тока.

По окончании срока службы электробытовой прибор и упаковочные материалы должны быть утилизированы с наименьшим вредом для окружающей среды, в соответствии с правилами по утилизации отходов в вашем регионе.

LEONORD постоянно расширяет сеть сервис-центров. Список уполномоченных сервисных центров (мастерских) может быть изменен без предварительного уведомления. Полную информацию о сервисных центрах вы можете получить в центральном сервисном центре в г. Санкт-Петербург по тел. (812) 633-00-00.

Измельчитель пищевых отходов LE - FWD - 400

ТОВАР СООТВЕТСТВУЕТ ТРЕБОВАНИЯМ
ТЕХНИЧЕСКИХ РЕГЛАМЕНТОВ ТАМОЖЕННОГО СОЮЗА

Класс защиты от поражения током I

